

4月14日 14:15 更新

令和6年度

東京都高等学校女子バスケットボール

春季大会

兼 関東高等学校女子バスケットボール大会

東京都予選

試合日

4月14日(日) 21日(日) 28日(日) 29日(月)
5月3日(金) 4日(土) 5日(日)

試合会場

A	都芝商	T	都豊島
B	都江東商	U	都武蔵丘
C	都高島	V	都上水
Da・Db	東京電機大高	W	都東大和南
Ea・Eb	佼成学園女子	X	立教女学院
F	都昭和	Y	都東大和
G	都小金井北	Z	都武蔵
H	朋優学院	芦	都芦花
I	都板橋	石	都石神井
J	共立女子第二	江	都江戸川
K	都飛鳥	学	学習院女子
L	都南多摩中等教育	桐	桐朋女子
M	都南平	桜	都桜修館中等教育
N	日本大学第二	杉	都杉並
O	都青梅総合	世	都世田谷総合
Pa・Pb	東京農業大第一	福	都福生
Q	都保谷	文	都文京
R	都三鷹中等教育	本	都本所
S	専修大附		

主催 東京都高等学校体育連盟
(一社) 東京都バスケットボール協会
主管 東京都高等学校体育連盟バスケットボール女子専門部

【大会規定】

- 1 大会参加資格は、「令和6年度 行事予定表・各種規定・大会等要項」による。
- 2 競技規則は、当部で特に定めるもののほかは、「2024バスケットボール競技規則」を採用する。
- 3 組み合わせ番号の小さいチームのベンチは、センターサークルよりオフィシャル席に向かって右側、前半シュートするゴールは自チームベンチ側とする。
- 4 メンバー表の提出は、1試合目のものは少なくともゲーム開始の30分前に、コート校指定の場所に提出する。2試合目以降のものは前のゲームのハーフタイムに提出する。用紙は連盟所定の様式以外受け付けない。
- 5 試合中ベンチにはメンバー表に記入された選手18名（ユニフォームを着ている人）の他に、引率責任者、コーチ、アシスタントコーチ、マネージャー各1名の4名以外入ってはならない。
- 6 ゲーム開始前及びハーフタイムのインターバルは10分とする。コーチによるスコアシートの確認とサインは、ゲーム開始予定時刻の5分前までとする。
- 7 前の試合のハーフタイム及び試合前のコート上でのウォーミング・アップは、登録された18人で行う。ウォーミング・アップでのリバウンドなどもベンチに入る者で行う。
- 8 ユニフォームは、組み合わせ番号の小さいチームが白色を着用する。ダブルヘッダーの場合は対戦チームで話し合っても良い。ユニフォームの色を交換した際はコート主任に申し出る。（「令和6年度 行事予定表・各種規定・大会等要項」のユニフォーム規定・女子専門部規定に合致していること）
- 9 テーブルオフィシャルズは、原則として第1試合は会場校、それ以降は前の試合の勝ちチームがテーブル、負けチームがフロアワイパーを担当する。ただし、ダブルヘッダーの場合は、前のゲームの負けチームがすべてを行う。
- 10 ゲーム中選手は、装飾品（指輪・ネックレス・ピアス・髪止めなど）を身につけてはいけない。また、爪を短く切っておく。詳細は、「2024バスケットボール競技規則—4-4-2」を参照する。
- 11 不正選手出場、無断棄権などの場合は、1年間公式大会の出場を停止とする。
- 12 試合開始予定時刻（ただし、4月29日、5月4・5日を除く）
 - ① 9:00 ② 10:30 ③ 12:00 ④ 13:30 ⑤ 15:00 ⑥ 16:30
- 13 この大会の結果、上位8チームを、6月8・9日に東京都国立市・立川市で行われる関東高等学校女子バスケットボール大会の、東京都代表とする。
- 14 本大会は、ベスト16のチームを最終日に表彰する。

【注意事項】

- 1 必ず引率責任者が引率する。試合開始時刻に引率責任者がいない場合は、没収試合とする。引率責任者は、試合中は必ずベンチに入り、試合当日は生徒の行動すべてに責任を負うものとする。
- 2 会場校は、第1試合開始50分前に開門する。それまでは、校門前またはコート主任に指定された場所で静かに待つ。更衣をしたり、準備運動・練習などをしてはいけない。
- 3 会場に到着をしたら、引率責任者は直ちにコート主任に到着の報告をし、指示を受ける。また、下校の際も、引率責任者がコート主任に必ず連絡をする。
- 4 会場校の施設は、指定されたところ以外勝手に立ち入らない。練習はコート主任に指定された場所で行う。また、屋外で練習する場合は、必ず外用の運動靴に履きかえる。
- 5 貴重品は各チームで責任を持って管理し、ゲーム中もベンチで確実に管理する。
- 6 ベンチや応援席での応援では、鳴り物を使用することを禁止とする。たいてい音を出す目的で、メガホンやうちわ等を使用することも禁止とする。
- 7 体育館内および指定された場所は土足厳禁とする。
- 8 試合の結果などを会場校に問い合わせることは禁止とする。

- 9 ビン・カンの持ちこみは禁止とする。会場校に迷惑が掛からないように、チームで出たゴミなどは全て各自が自宅まで持ち帰る。応援に来る人にも必ず伝える。
- 10 VTR撮影をする際はバッテリーを使用し、会場校の電源は使用しない。

※ 道に広がって歩いたり、大声で騒いだりして、会場近隣の方々に迷惑をかけないよう、移動時のマナーにはくれぐれも注意してください。ご協力をお願いいたします。

〔関東高等学校女子バスケットボール大会 東京都代表出場校〕

- 平成 11 年 東京成徳大高・実践学園・明星学園・東亜学園・青稜・共栄学園・東京朝鮮中高級学校・都豊島
- 平成 12 年 明星学園・東京成徳大高・実践学園・東亜学園・佼成学園女子・八王子・国本女子・共栄学園
- 平成 13 年 明星学園・実践学園・東京成徳大高・東亜学園・東京立正・国本女子・青稜・八王子
- 平成 14 年 明星学園・東京成徳大高・東亜学園・実践学園・国本女子・青稜・八雲学園・都駒場
- 平成 15 年 東京成徳大高・実践学園・都駒場・東亜学園・佼成学園女子・共栄学園・青稜・松蔭
- 平成 16 年 東京成徳大高・明星学園・実践学園・東亜学園・東京立正・文化女子大附杉並・藤村女子・八王子
- 平成 17 年 東京成徳大高・明星学園・実践学園・東亜学園・都駒場・八雲学園・藤村女子・東京立正
- 平成 18 年 東京成徳大高・明星学園・実践学園・八雲学園・東亜学園・共栄学園・都駒場・佼成学園女子
- 平成 19 年 東京成徳大高・実践学園・文化女子大附杉並・八雲学園・共栄学園・東亜学園・藤村女子・駒澤大高
- 平成 20 年 東京成徳大高・明星学園・実践学園・八雲学園・藤村女子・文化女子大附杉並・都日野・都大泉
- 平成 21 年 東京成徳大高・明星学園・実践学園・藤村女子・八雲学園・駒澤大高・共栄学園・文化女子大附杉並
- 平成 22 年 東京成徳大高・実践学園・八雲学園・明星学園・駒澤大高・藤村女子・佼成学園女子・都駒場
- 平成 23 年 明星学園・東京成徳大高・実践学園・八雲学園・文化学園大杉並・駒澤大高・藤村女子・都広尾
- 平成 24 年 八雲学園・文化学園大杉並・明星学園・東京成徳大高・実践学園・藤村女子・国本女子・都江戸川
- 平成 25 年 東京成徳大高・明星学園・文化学園大杉並・八雲学園・実践学園・東亜学園・国本女子・共栄学園
- 平成 26 年 明星学園・八雲学園・東京成徳大高・文化学園大杉並・藤村女子・実践学園・国本女子・共栄学園
- 平成 27 年 八雲学園・東京成徳大高・明星学園・国本女子・実践学園・文化学園大杉並・藤村女子・駒澤大高・佼成学園女子
- 平成 28 年 八雲学園・東京成徳大高・明星学園・国本女子・駒澤大高・藤村女子・実践学園・佼成学園女子
- 平成 29 年 東京成徳大高・明星学園・八雲学園・国本女子・佼成学園女子・都広尾・文化学園大杉並・実践学園
- 平成 30 年 八雲学園・明星学園・東京成徳大高・文化学園大杉並・佼成学園女子・国本女子・実践学園・八王子学園八王子
- 平成 31 年 東京成徳大高・八雲学園・明星学園・実践学園・佼成学園女子・文化学園大杉並・国本女子・藤村女子
- 令和 2 年 〈大会中止〉 ※ 新型コロナウイルス感染症対策
- 令和 3 年 明星学園・東京成徳大高・八雲学園・文化学園大杉並・実践学園・佼成学園女子・都目黒・目黒学院
- 令和 4 年 明星学園・東京成徳大高・八雲学園・実践学園・佼成学園女子・八王子学園八王子・都上水・都駒場
- 令和 5 年 明星学園・東京成徳大高・実践学園・佼成学園女子・藤村女子・都東大和南・文化学園大杉並・都駒場

関東大会予選 会場・試合数および役員割り当て表

*印はコート主任 2024.4.11

会場名		4月14日(日)	4月21日(日)	4月28日(日)	4月29日(月)	5月3日(金)	5月4日(土)	5月6日(日)
A	都芝商		・森田 成宮 福田昌 田淵	・森田 新井 福田昌				
B	都江東商		・野口					
C	都高島	・江向	・江向 岸田					
Da	東京電機大高		・松永 岡崎					
Db			平野 青木 安藤					
Ea	佼成学園女子		・結城	・結城 松永 長藤 田淵	・結城 岸田 武市 松永 河原 中野 青木 岡崎 福田昌 田淵			
Eb			福田博 新井					
F	都昭和		・高島 比嘉					
G	都小金井北		・俵川 小野					
H	朋優学院	・成宮		・成宮 青木				
I	都板橋		・奥村	・奥村 俵川 小野	・奥村 平野 阪本 八角 高田 石川悟 工藤 比嘉 佐藤 笹			
J	共立女子第二		・河原					
K	都飛鳥	・三野	・三野	・三野 八角 藤原 大崎				
L	都南多摩中等教育	・河原 (古牧)						
M	都南平		・藤原 大崎 佐藤					
N	日本大学第二		・石川悟 安井					
O	都青梅総合			・神田 (内田) 田中 山本				
Pa	東京農業大第一	・福田博					・福田博 他	
Pb								
Q	都保谷		・指田 高田	・指田	・指田 高島 俵川 藤原 大崎 小野 安井 三野			
R	都三鷹中等教育	・比嘉 平野						
S	専修大附	・田中 山本	・田中 笹 山本					
T	都豊島		・工藤 八角	・工藤 岸田 石川悟 比嘉				
U	都武蔵丘	・指田 (黒川)						
V	都上水	・矢野業 安藤	・矢野業				・岸田 他	・比嘉 他
W	都東大和南			・高島 (矢野岳) 安井	・矢野業 (矢野岳) 太田 田中 長藤 安藤 山本			
X	立教女学院					・岸田 他		
Y	都東大和			・安藤 太田			① 10:00	① 10:00
Z	都武蔵	・高島 (石川智) 俵川					② 11:30	② 11:30
芦	都芦花	・岸田 中野						
石	都石神井	・岡崎		・岡崎 平野 河原 佐藤 笹			③ 13:00	③ 13:00
江	都江戸川	・福田昌 (楠)						
学	学習院女子	・小俣 (小川)					④ 14:30	④ 14:30
桐	桐朋女子	・小野 (坂田)						
桜	都桜修館中等教育	・笹 青木						
杉	都杉並	・石川悟 (池田)						
世	都世田谷総合	・大崎 (寺崎)						
福	都福生	・大原 (原)						
文	都文京			・高田 矢野業				
本	都本所	・田淵 (竹園) 安井						

【上位トーナメント】

日程	会場		時間	対戦チーム
5月4日 (土)	立教女学院	5~8位 決定予備戦	10:00	(イ) Aブロック2位 - Bブロック2位
			11:30	(ロ) Cブロック2位 - Dブロック2位
		準決勝	13:00	(ハ) Aブロック1位 - Bブロック1位
			14:30	(ニ) Cブロック1位 - Dブロック1位
5月5日 (日)	都三鷹 中等教育	7位決定戦	10:00	(イ)の負け - (ロ)の負け
		5位決定戦	11:30	(イ)の勝ち - (ロ)の勝ち
		3位決定戦	13:00	(ハ)の負け - (ニ)の負け
		決勝	14:30	(ハ)の勝ち - (ニ)の勝ち

☆ 「Aブロック1位」はAブロック決勝の勝ちチーム、
「Aブロック2位」はAブロック決勝の負けチーム。

☆ ユニホームは上の表の左側のチームが淡色(白色)を着用する。

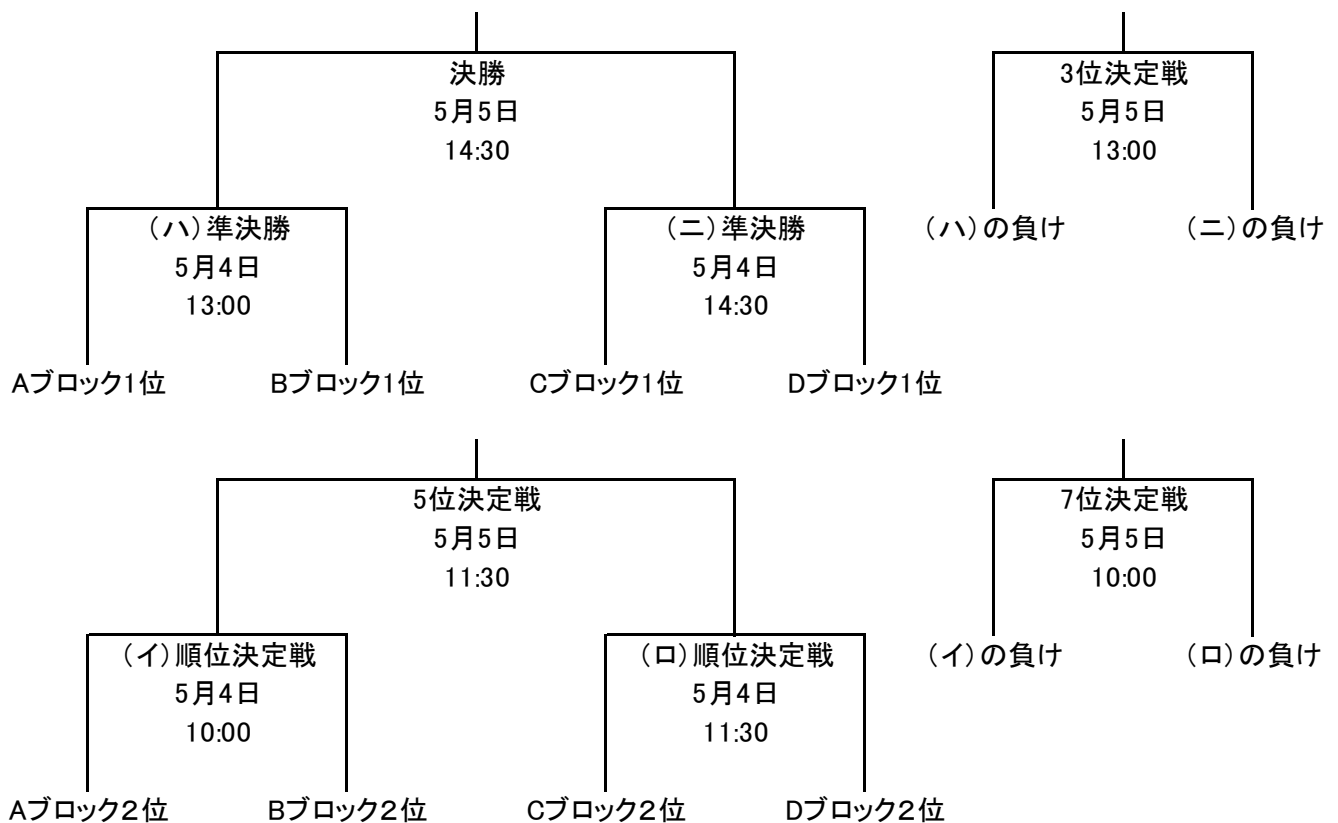

A ブロック

4/14 | 4/21 | 4/28 | 4/29 | 5/3 | 4/29 | 4/28 | 4/21 | 4/14

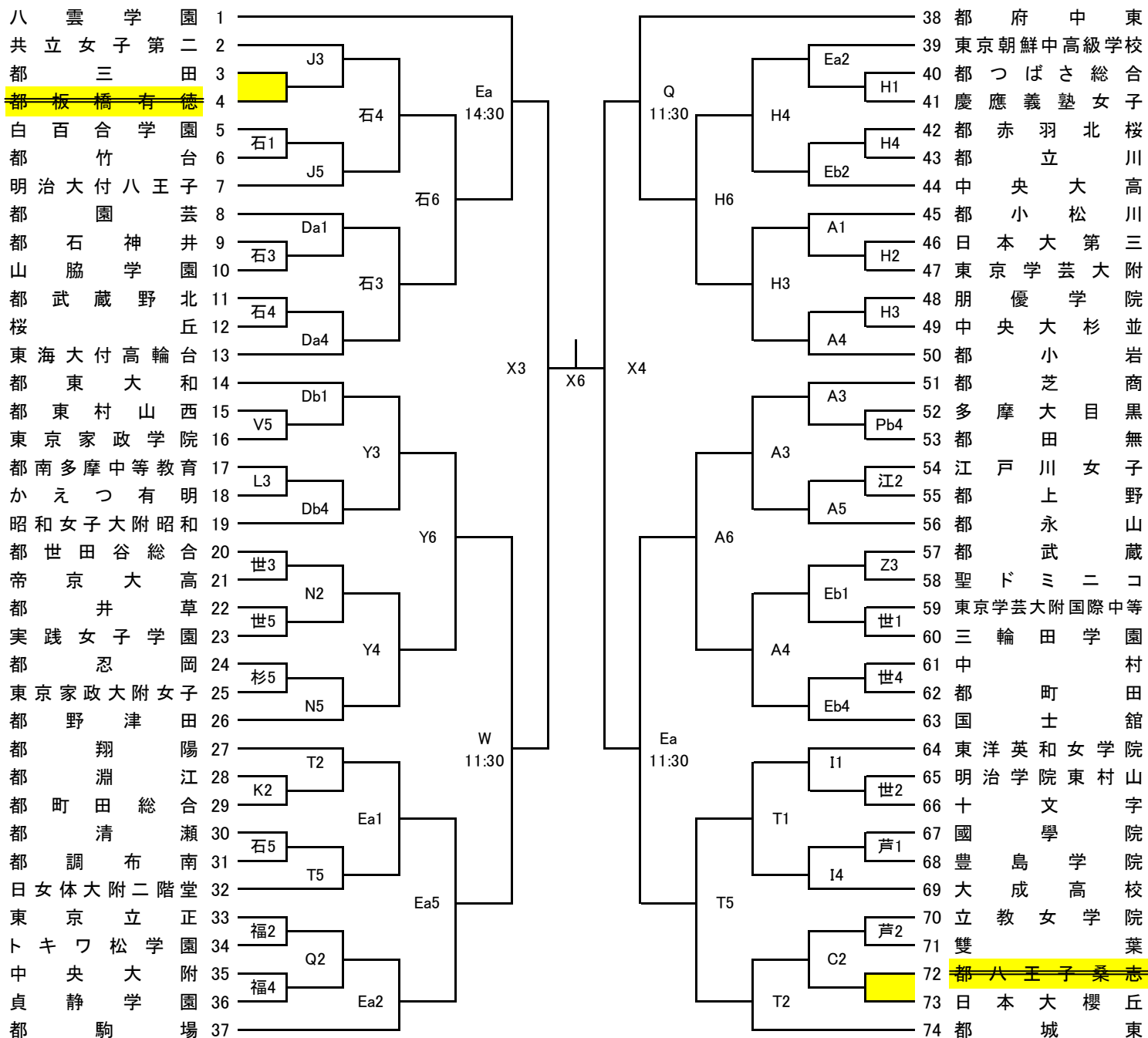

試合開始予定時刻 第1試合 9:00 第2試合 10:30 第3試合 12:00
 (4/29は上記参照) 第4試合 13:30 第5試合 15:00 第6試合 16:30

B ブロック

4/14 | 4/21 | 4/28 | 4/29 | 5/3 | 4/29 | 4/28 | 4/21 | 4/14

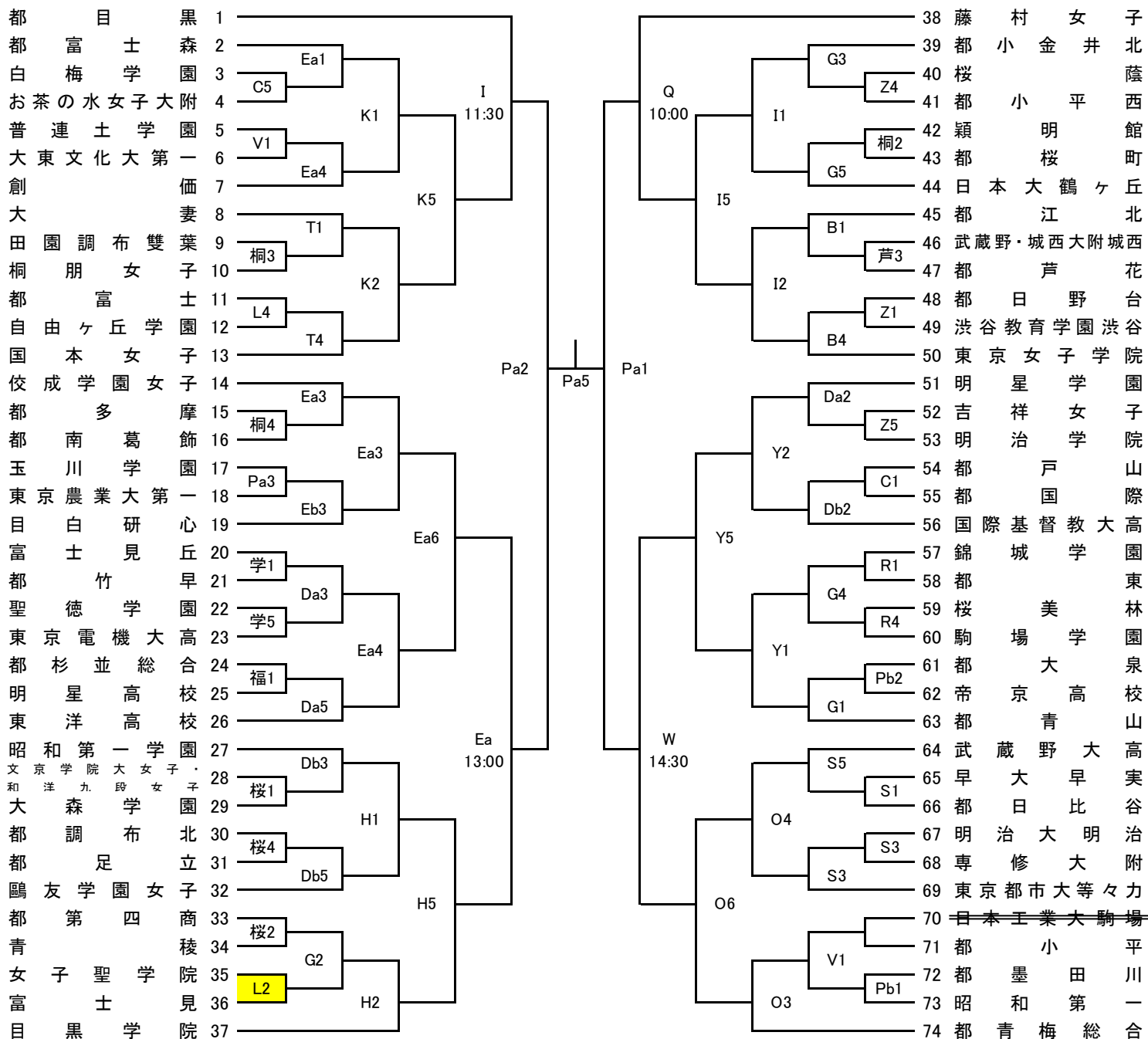

試合開始予定時刻 第1試合 9:00 第2試合 10:30 第3試合 12:00
 (4/29は上記参照) 第4試合 13:30 第5試合 15:00 第6試合 16:30

C ブロック

4/14 | 4/21 | 4/28 | 4/29 | 5/3 | 4/29 | 4/28 | 4/21 | 4/14

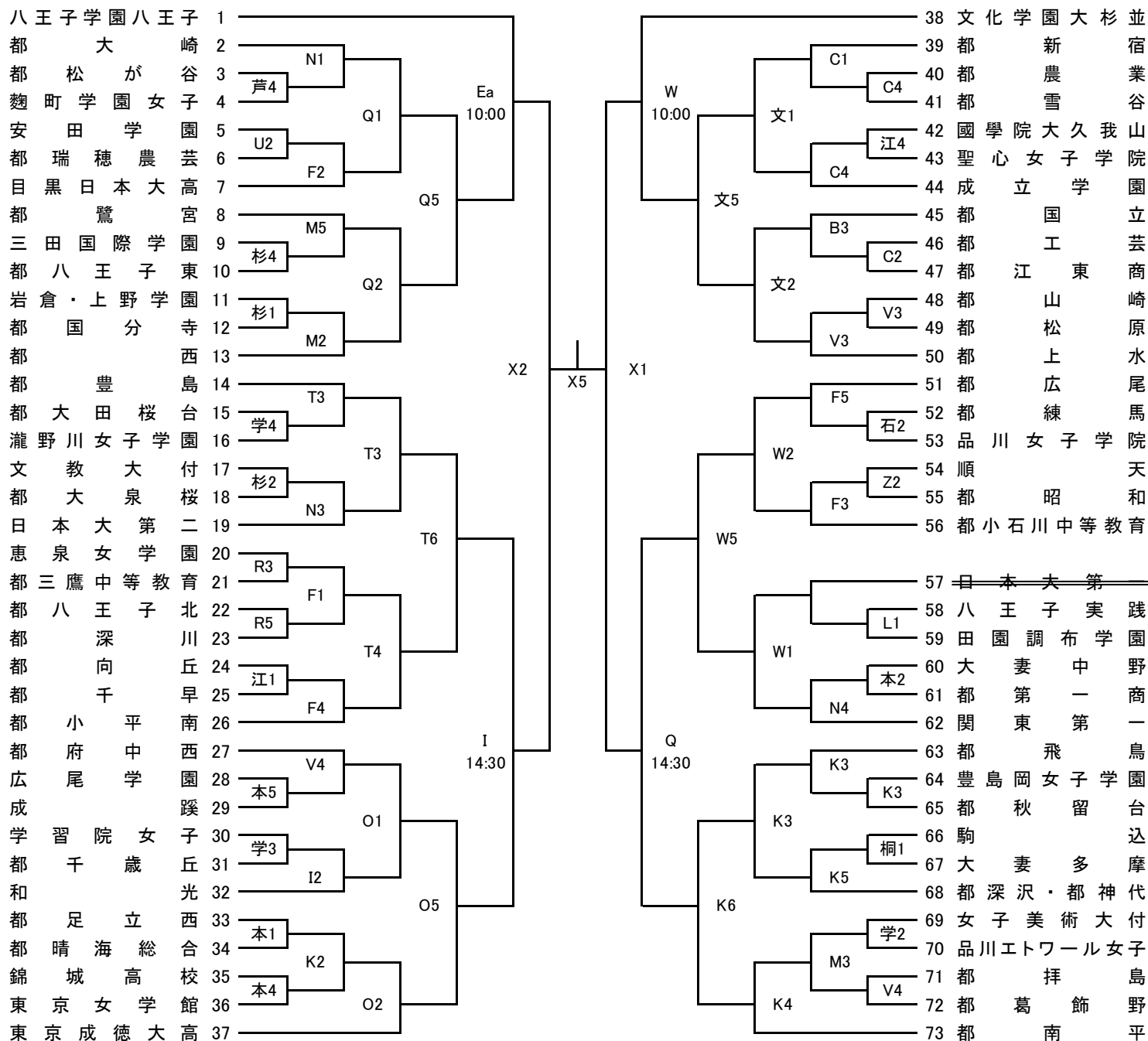

試合開始予定時刻 第1試合 9:00 第2試合 10:30 第3試合 12:00
 (4/29は上記参照) 第4試合 13:30 第5試合 15:00 第6試合 16:30

D ブロック

4/14 | 4/21 | 4/28 | 4/29 | 5/3 | 4/29 | 4/28 | 4/21 | 4/14

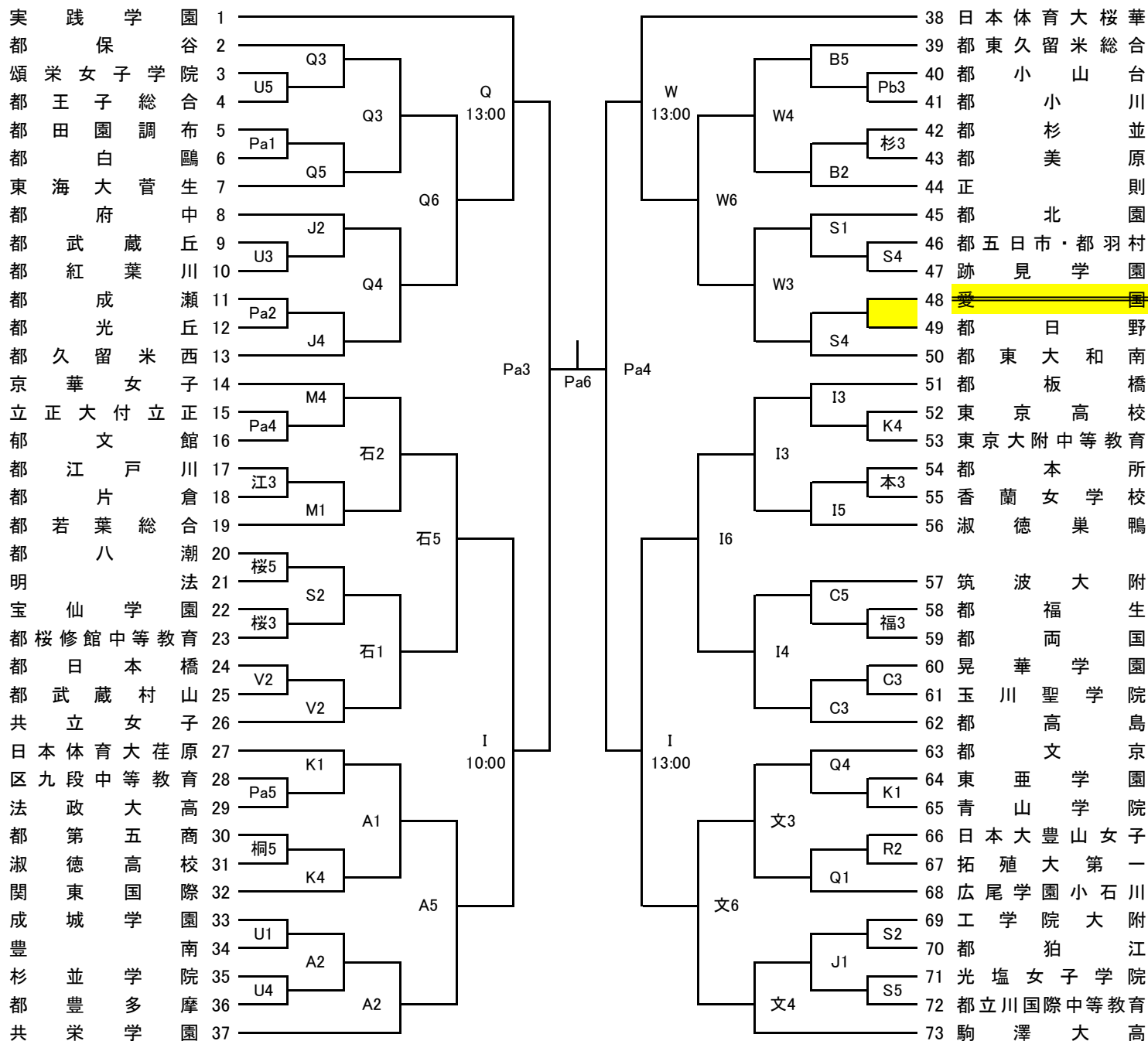

試合開始予定時刻 第1試合 9:00 第2試合 10:30 第3試合 12:00
 (4/29は上記参照) 第4試合 13:30 第5試合 15:00 第6試合 16:30

試合コート案内

A	都芝商	JR山手線「浜松町駅」下車徒歩5分
B	都江東商	東武亀戸線「亀戸水神駅」下車徒歩5分
C	都高島	都営地下鉄三田線「新高島平駅」下車徒歩7分
Da・Db	東京電機大高	JR中央線「東小金井駅」下車徒歩5分
Ea・Eb	佼成学園女子	京王線「千歳烏山駅」下車徒歩6分
F	都昭和	JR青梅線「東中神駅」下車徒歩8分、または「西立川駅」下車徒歩10分
G	都小金井北	JR中央線「東小金井駅」下車徒歩11分
H	朋優学院	東急大井町線「荏原町駅」下車徒歩9分、またはJR横須賀線/湘南新宿ライン「西大井駅」下車徒歩9分
I	都板橋	東京メトロ有楽町線・副都心線「千川駅」下車徒歩2分
J	共立女子第二	JR中央線・京王高尾線「高尾駅」(北口)下車徒歩7分「共立女子学園スクールバスターミナル」よりスクールバスに乗りし学校玄関前まで約10分(注: 休日は八王子駅南口からのスクールバスはありません)、またはJR中央線「西八王子駅」より西東京バス(長房団地行・城山手行)「長房団地」下車徒歩12分
K	都飛鳥	JR京浜東北線「王子駅」下車徒歩15分、または東京メトロ南北線「王子神谷駅」下車徒歩7分
L	都南多摩中等教育	京王線「京王八王子駅」下車徒歩1分、またはJR中央線「八王子駅」下車徒歩6分
M	都南平	京王線「南平駅」下車徒歩10分
N	日本大学第二	JR中央線「荻窪駅」下車徒歩15分、またはJR中央線「荻窪駅」より関東バス「中村橋駅」行で「日大二高前」下車徒歩1分、または西武新宿線「鷺ノ宮駅」より関東バス「荻窪駅」行で「日大二高前」下車徒歩1分
O	都青梅総合	JR青梅線「東青梅駅」下車徒歩3分
Pa・Pb	東京農業大第一	小田急線「経堂駅」下車徒歩15分
Q	都保谷	西武池袋線「保谷駅」下車徒歩15分
R	都三鷹中等教育	JR中央線「三鷹駅」吉祥寺駅より小田急バス「三鷹高校前」下車徒歩1分
S	専修大附	京王線「代田橋駅」下車徒歩10分、または東京メトロ丸の内線「方南町駅」下車徒歩10分
T	都豊島	東京メトロ有楽町線・副都心線「小竹向原駅」、または「千川駅」下車徒歩5分
U	都武蔵丘	西武池袋線「富士見台駅」下車徒歩10分、または西武新宿線「鷺宮駅」下車徒歩12分
V	都上水	西武拝島線・多摩都市モノレール「玉川上水駅」下車徒歩10分
W	都東大和南	西武拝島線・多摩都市モノレール「玉川上水駅」下車徒歩5分
X	立教女学院	京王井の頭線「三鷹台駅」下車徒歩5分
Y	都東大和	多摩都市モノレール「上北台駅」下車徒歩10分、または西武拝島線「東大和市駅」下車徒歩25分
Z	都武蔵	JR中央線「武蔵境駅」下車徒歩15分
芦	都芦花	京王線「千歳烏山駅」下車徒歩13分
石	都石神井	西武新宿線「武蔵関駅」下車徒歩7分
江	都江戸川	JR総武線「新小岩駅」下車徒歩15分
学	学習院女子	JR山手線「高田馬場駅」下車徒歩13分、または東京メトロ副都心線「西早稲田駅」下車徒歩5分
桐	桐朋女子	京王線「仙川駅」下車徒歩5分
桜	都桜修館中等教育	東急東横線「都立大学駅」下車徒歩10分
杉	都杉並	JR中央線「阿佐ヶ谷駅」下車徒歩15分、または東京メトロ丸の内線「南阿佐ヶ谷」駅下車徒歩7分
世	都世田谷総合	東急田園都市線・大井町線「二子玉川駅」下車徒歩15分
福	都福生	JR青梅線「福生駅」下車徒歩12分
文	都文京	JR山手線「大塚駅」下車徒歩7分
本	都本所	東京メトロ半蔵門線・京成電鉄・都営浅草線「押上駅」下車徒歩7分、または東武スカイツリーライン「曳舟駅」下車徒歩10分、または「とうきょうスカイツリー駅」下車徒歩7分

※ なお、詳しい案内図等は各校のホームページをご覧ください。